

FRAMEWORK 2.0

OPERATIVE OFFICE SYSTEM



fantoni

FRAMEWORK 2.0

OPERATIVE OFFICE SYSTEM

Fantoni Compasso d'oro alla carriera 1998

fantoni

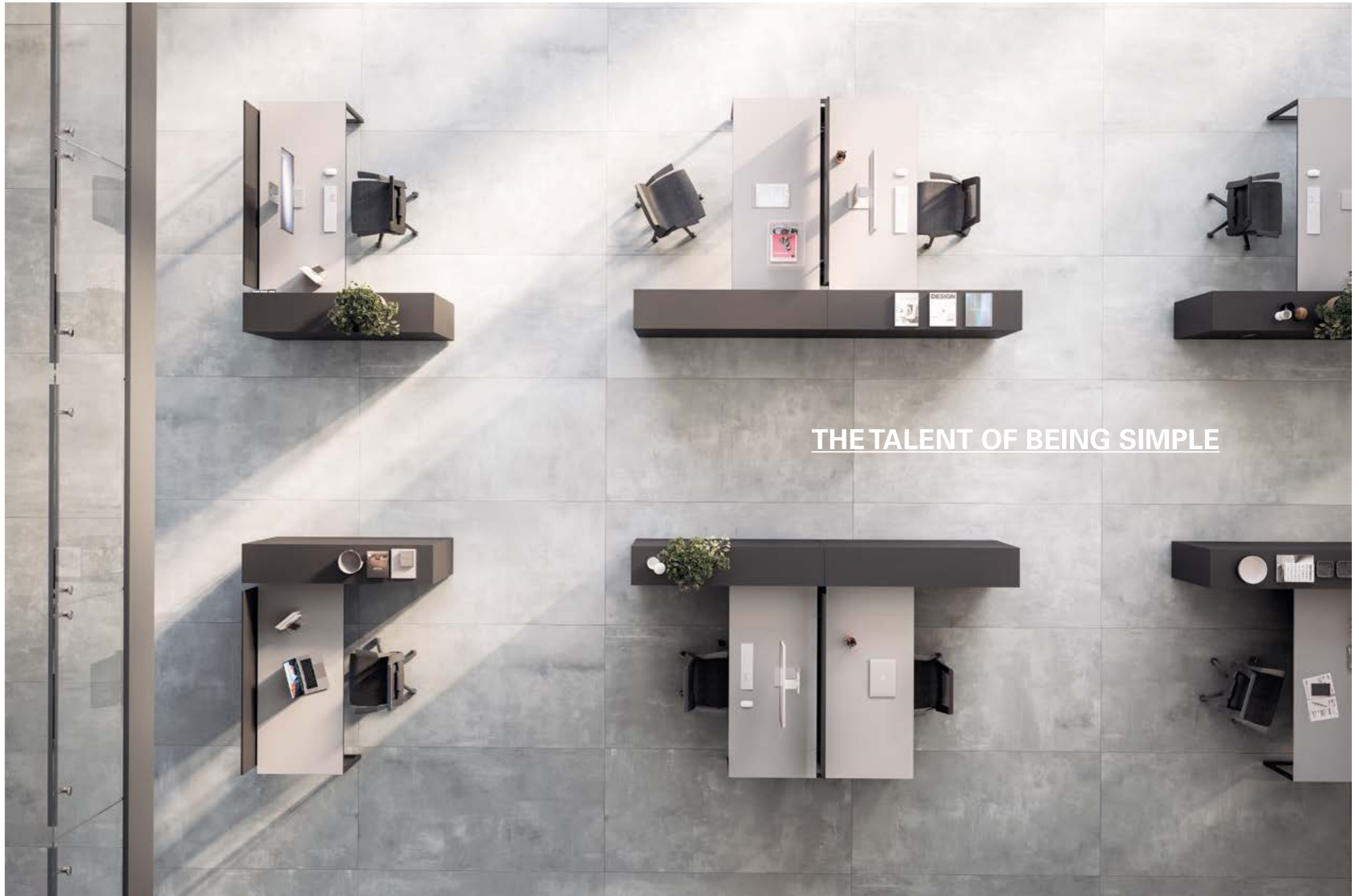

THE TALENT OF BEING SIMPLE

COMBINING FREEDOM WITH ELEGANCE

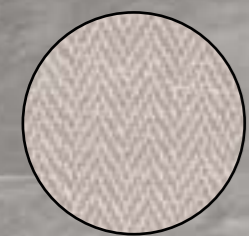

Evoluzione funzionale e stilistica. Spazi organizzati e dinamici, capaci di garantire il giusto equilibrio fra privacy e condivisione. Inedito il fascino del decorativo Tweed, che abbinato ai telai neri o bianchi delle scrivanie, introduce un dettaglio dallo stile intramontabile.

The evolution of function and style. Well-organised, dynamic spaces that offer the right balance between privacy and sharing. The Tweed decor adds original appeal, and combines with the black or white frames of the desks to present a unique and timeless style.

Entwicklung in Funktion und Stil. Organisierte, dynamische Räume mit der richtigen Ausgewogenheit von Privatsphäre und Gemeinschaft. Sehr reizvoll die Kombination von Dekorpapier Tweed mit den schwarzen oder weißen Rahmen der Schreibtische, die ein neuartiges, aber zeitloses Stilelement einführt.

Évolution fonctionnelle et stylistique. Des espaces organisés et dynamiques, capables de garantir le juste équilibre entre l'intimité et le partage. L'association du papier décor Tweed, au charme inédit, avec les structures noires ou blanches des bureaux, introduit un détail exclusif d'un style intemporel.

Evolución funcional y estilística. Espacios organizados y dinámicos, capaces de garantizar el justo equilibrio entre la privacidad y el intercambio compartido. Es inédito el encanto del papel decorativo Tweed que, combinado con los bastidores negros o blancos de los escritorios, introduce un detalle de estilo novedoso y eterno.

DYNAMIC SETTING

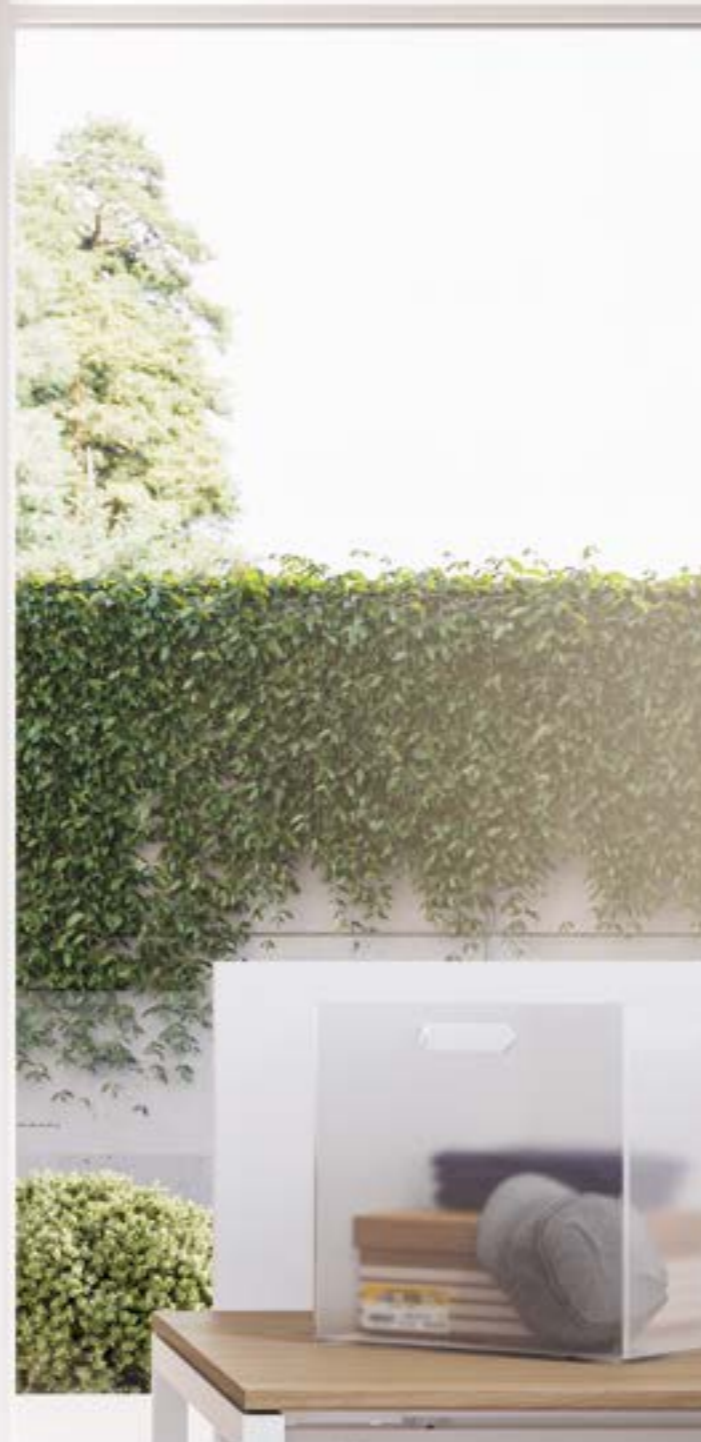

Situazioni personali. I contenitori, pratici e versatili, soddisfano diverse esigenze funzionali e permettono di organizzare sapientemente lo spazio operativo. I locker, dotati di ante con serratura a combinazione o di tradizionale fessura per la posta e i documenti, permettono di conservare in sicurezza documenti e gli effetti personali, risultando ideali per le situazioni di coworking.

Personal situations. These practical and versatile cabinets meet a wide range of functional needs and facilitate a clever organisation of your working space. The locker doors are fitted with combination locks or traditional mail and document slots, and ensure secure storage of documents and personal belongings, making them ideal for coworking situations.

Persönliches Ambiente. Die praktischen, vielseitigen Schrankelemente entsprechen unterschiedlichen funktionellen Anforderungen und ermöglichen eine kluge Organisation der Arbeitsbereiche. Die Schrankelemente sind mit Zahlenschloss oder einem traditionellen Briefschlitz für den Einwurf von Post oder Unterlagen versehen, um Dokumente oder persönliche Dinge sicher zu verstauen. Ideal für Coworking-Bereiche.

Situations personnelles. Les meubles de rangement, pratiques et polyvalents, répondent à différents besoins fonctionnels et permettent une organisation judicieuse de l'espace de travail. Les casiers, munis de portes avec serrure à combinaison ou de fente traditionnelle pour le courrier et les documents, permettent de conserver en sécurité les documents et les effets personnels et sont l'idéal pour les espaces en coworking.



Situaciones personales. Los contenedores, prácticos y versátiles, responden a diversas exigencias funcionales y permiten organizar hábilmente el espacio de trabajo. Las taquillas facilitan la introducción de documentos y correspondencia gracias a las puertas con cerradura de combinación o con ranura tradicional. Esta solución permite guardar los documentos y los efectos personales de forma segura, por lo que son ideales para situaciones de trabajo compartido.



Architetture d'arredo. Le postazioni di lavoro open space sono caratterizzate dall'integrazione fra le scrivanie e le librerie portanti: queste ultime, posizionabili a destra o a sinistra del piano, possono essere aperte, dotate di schienale liscio o con fresatura fonoassorbente.

Architectural furniture. These open-plan workstations offer integration between the desks and load-bearing bookcases, which can be positioned to the right or left of the desk top, while the back can be open or fitted with a panel, either smooth or milled for sound absorbency.

Möbel als Architektur. Charakteristisch für Arbeitsplätze Open Space ist die Integration von Schreibtischen und freistehenden Bücherregalen: Diese können rechts oder links der Schreibtischplatte aufgestellt werden, offen sein oder mit einer Rückwand – glatt oder mit schallabsorbierenden Schlitzen – ausgestattet werden.

Les meubles se mêlent d'architecture. Les postes de travail open space sont caractérisés par l'intégration entre les bureaux et les bibliothèques portantes : ces dernières, positionnables à droite ou à gauche du plateau, peuvent être ouvertes, munies de panneau arrière lisse ou avec rainurage insonorisant.

Arquitecturas de decoración. Los puestos de trabajo en espacios abiertos se caracterizan por la integración entre los escritorios y las librerías portantes: estas últimas, que pueden colocarse a la derecha o a la izquierda del tablero, pueden ser abiertas, equipadas con un respaldo liso o con un fresado absorbente acústico.



Esprimere il potenziale. Operatività completa con la soluzione Extralong da 360 cm. I contenitori fioriera diventano elementi divisorii che contribuiscono a creare layout facilmente modificabili.

Express your potential. The 360-cm Extralong desks offer absolute operational efficacy. Planter cabinets are used as partitions, helping to create easily modifiable layouts.

Das Potenzial nutzen. Perfektes Arbeiten mit der Ausführung Extralong 360 cm. Die Blumenkästen werden zu Trennelementen, die zu einem Layout beitragen, das leicht veränderbar ist.

Exprimer le potentiel. Fonctionnalité totale avec la solution Extralong de 360 cm. Les jardinières deviennent des éléments de séparation qui contribuent à créer des agencements facilement modifiables.

Expresar el potencial. Operatividad total con la solución Extralong de 360 cm. Las jardineras se convierten en elementos divisorios que contribuyen a crear una distribución fácilmente modificable.



Integrierte Technologien. Ein neues Verkabelungssystem ermöglicht den Zugang zum Kabelraum durch einen einfachen Handgriff: beim Einzelschreibtisch genügt es, den Trennschirm nach vorne zu schieben, in der Mehrfachausführung ist ein geräumiger, zentraler Kabelkorb mit entsprechenden Kabeldurchgängen vorgesehen.

Technologies intégrées. Un nouveau système de câblage facilite l'accès au compartiment des câbles d'un simple geste : tandis que dans le bureau individuel il suffit de tirer l'écran de séparation vers l'avant, pour la version multiple, il est prévu un grand panier central, muni de passe-câbles.

Tecnologías integradas. Un nuevo sistema de cableado facilita el acceso al compartimento portacables con un simple gesto: mientras que en el escritorio simple basta con desplazar hacia delante la pantalla de separación correspondiente, la versión múltiple está equipada con una gran bandeja central con pasacables.

Tecnologie integrate. Un nuovo sistema di cablaggio facilita l'accesso al vano portacavi con un semplice gesto: mentre nella scrivania singola basta spostare in avanti il relativo schermo divisorio, per la versione multipla è previsto un ampio cestello centrale, dotato di passacavi.

Integrated technology. A new wiring system makes accessing the cable compartment quick and easy: with the single desk you simply need to move the partition screen forward, while the multiple version features a large central cable tray and grommets.



A DIFFERENT LOOK FOR YOUR WORKSPACE



Questione di stile. Alto contenuto tecnologico per la nuova finitura Onegloss®, progettata da Fantoni per offrire una superficie anti-impronta, estremamente opaca e morbida al tatto. La scrivania può essere dotata di allungo a destra o sinistra, per un maggior comfort.

A question of style. The new Onegloss® finish brings high technological content, designed by Fantoni to provide a surface that is fingerprint-resistant, extremely matt and soft to the touch. The desk can be fitted with a right- or left-extension for optimum comfort.

Eine Stilfrage. Hochwertiger, technischer Inhalt für das neue Finish Onegloss®, das von Fantoni entwickelt wurde: eine Anti-Fingerprint Oberfläche, äußerst matt und weiche Haptik. Der Schreibtisch kann mit einer Verlängerung rechts oder links ausgestattet werden, die einen noch größeren Komfort garantieren.

Question de style. Haut contenu technologique pour la nouvelle finition Onegloss®, conçue par Fantoni pour recréer une surface anti-empreintes digitales, extrêmement mate et douce au toucher. Le bureau peut être muni de retour à droite ou à gauche, pour offrir plus de confort.

Cuestión de estilo. Contenido de alta tecnología para el nuevo acabado Onegloss®, diseñado por Fantoni para recrear una superficie antihuellas, extremadamente mate y suave al tacto. El escritorio puede tener una extensión a la derecha o a la izquierda para ofrecer mayor comodidad.

A NATURAL SENSE OF REFINEMENT

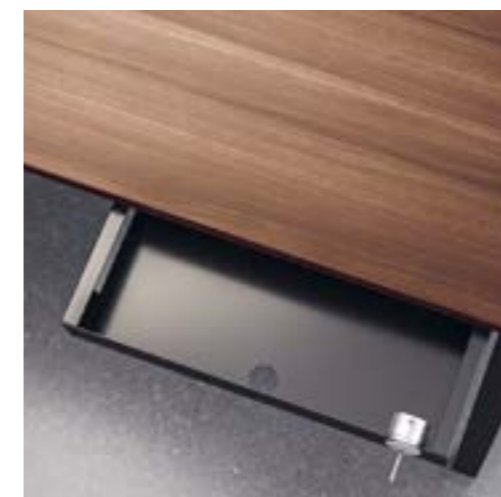

Tactile emotions. The Canaletto Walnut decor features a three-dimensional texture that recreates the feel of this prestigious, classic wood. In addition to aesthetics, Framework 2.0 takes care of all the practical details, offering handy accessories for desks and drawer pedestals.

Stoffliche Emotionen. Die Dekorausführung Nussbaum Canaletto weist eine 3D-Textur auf und vermittelt die Haptik dieser klassischen, hochwertigen Holzart. Neben der Ästhetik, ist Framework 2.0 auch perfekt in jedem funktionellen Detail, mit praktischem Zubehör für Schreibtische und Schrankmöbel.

Emozioni materiche. Il decorativo Noce Canaletto presenta una texture tridimensionale che ricrea le sensazioni di questa classica e prestigiosa essenza. Oltre all'estetica, Framework 2.0 cura ogni dettaglio della funzionalità, offrendo pratici accessori per le scrivanie e le cassettiere.

Émotions texturées. Le décor mélaminé Noyer d'Amérique présente une texture tridimensionnelle qui recrée les sensations de ce bois classique et prestigieux. En plus de l'esthétique, Framework 2.0 soigne chaque détail de la fonctionnalité, en offrant des accessoires pratiques pour les bureaux et les caissons.

Emociones texturizadas. El acabado decorativo de Nogal Canaletto presenta una textura tridimensional que recrea las sensaciones de esta madera clásica y prestigiosa. Además de la estética, Framework 2.0 cuida cada detalle de la funcionalidad, ofreciendo prácticos accesorios para escritorios y cajoneras.

IMPROVED USABILITY

Ambiente vincente. I tavoli meeting quadrati da 160 x 160 cm valorizzano l'essenzialità e il dinamismo degli ambienti smart. Per una perfetta integrazione tecnologica, i piani possono essere accessoriati con salita cavi e top access.

A winning environment. The square 160 x 160 cm meeting tables enhance the essential dynamism of smart environments. For seamless technological integration, the tops can be fitted with cable risers and top access.



Erfolgreiches Ambiente. Quadratische Meeting-Tische 160 x 160 cm unterstreichen den essenziellen, dynamischen Charakter intelligenter Räume. Für eine perfekte technologische Integration können die Tischplatten mit Kabelführung nach oben und Top Access ausgestattet werden.

Environnement gagnant. Les tables de réunion carrées de 160 x 160 cm mettent en valeur le caractère essentiel et le dynamisme des environnements smart. Pour une parfaite intégration technologique, les plateaux peuvent être équipés d'une remontée de câbles et d'une trappe top access.

Ambiente ganador. Las mesas de reunión cuadradas de 160 x 160 cm realzan la esencialidad y el dinamismo de los entornos inteligentes. Para una perfecta integración tecnológica, los tableros pueden estar equipados con entrada de cables y top access.



Scenari in movimento. Il tavolo riunione rettangolare da 200 x 120 cm trova la sua collocazione ideale in ambienti casual ove le librerie danno vita ad uno spazio di lavoro dinamico facilmente modificabile al variare delle esigenze del team.

Moving scenarios. The 200 x 120 cm rectangular meeting table is ideal for casual settings, where the bookcases create a dynamic workspace that can be easily rearranged to fit around the team's changing needs.

Szenarien in Bewegung. Der rechteckige Konferenztisch 200 x 120 cm findet seinen idealen Platz in formlosen Räumen, wo Bücherregale dynamische Arbeitsbereiche ergeben, die sich leicht nach den Bedürfnissen einer veränderten Teamarbeit verwandeln lassen.

Scènes en mouvement. La table de réunion rectangulaire de 200 x 120 cm est particulièrement adaptée aux environnements décontractés où les bibliothèques créent un espace de travail dynamique facilement modifiable selon les besoins du groupe de travail.

Escenarios en movimiento. La mesa de reuniones rectangular de 200 x 120 cm encuentra su ubicación ideal en entornos informales donde las librerías crean un espacio de trabajo dinámico que puede modificarse fácilmente según las necesidades del equipo de trabajo.



ERGONOMIC BY DESIGN



Comfort su misura. Le scrivanie con basamento Lift Up regolabile elettricamente consentono un'escursione del piano da 65 cm a 125 cm di altezza, permettendo di lavorare anche in piedi. In alternativa, sono disponibili anche soluzioni con sistema di regolazione manuale con escursione da 62 a 85 cm. Una pratica lavagna magnetica bifacciale completa il dinamismo di queste soluzioni.

Tailor-made comfort. Desks with an electrically-adjustable Lift Up base offer a height range from 65 cm to 125 cm, making it possible to work standing up. Alternatively, a manually-adjustable system is also available with a range of 62 to 85 cm. A practical two-way magnetic whiteboard completes this range of dynamic solutions.

Komfort nach Maß. Schreibtische mit elektrisch verstellbarem Lift-Up-Untergestell ermöglichen eine Höhenverstellung der Platte von 65 cm bis 125 cm, um auch stehend arbeiten zu können. In Alternative sind auch Lösungen mit manueller Verstellung bei einem Verstellweg von 62 bis 85 cm erhältlich. Eine praktische, zweiseitige Magnettafel macht die Dynamik dieser Einrichtungen komplett.

Confort sur mesure. Les bureaux avec piètement Lift Up réglable électriquement ont une plage de réglage en hauteur de 65 cm à 125 cm, permettant de travailler aussi debout. En alternative, il existe aussi des solutions avec système manuel, avec plage de réglage en hauteur de 62 à 85 cm. Un tableau magnétique double face complète le dynamisme de ces solutions.

Confort a medida. Los escritorios con base Lift Up de ajuste eléctrico permiten un desplazamiento del tablero desde 65 cm hasta 125 cm de altura, lo que hace posible trabajar de pie. Como alternativa, también hay soluciones con un sistema de ajuste manual con un amplitud de 62 a 85 cm. Una práctica pizarra magnética de doble cara completa el dinamismo de estas soluciones.

THE LEGS THAT TAKE YOUR PROJECTS FURTHER

Tante soluzioni, stabilità assoluta.

La gamba è disponibile in due tipologie: ad anello o aperta con sezione 35 mm. La stabilità è al top della categoria grazie al binario metallico fissato al piano che serve come collegamento per le basi portanti o gambe. Nessuna oscillazione, tutta la qualità che cerchi.

Numerous solutions, absolute stability.

The leg is available in two different versions: ring-shaped, open with a 35-mm cross section. With stability that puts it at the top of its category, thanks to the metal rail under the desk top, to which the load-bearing bases or legs are attached. No wobble, and all the quality you're looking for.

Solutions multiples, stabilité absolue.

Disponible en deux typologies : en anneau fermé ou ouvert avec section de 35 mm. La stabilité est au top de la catégorie grâce au rail métallique fixé au plateau qui sert de connexion pour les caissons porteurs ou les piètements. Aucune oscillation, toute la qualité dont vous avez besoin.

Viele Lösungen, absolute Stabilität.

Erhältlich in zwei Varianten: ringförmig, oder offen mit Querschnitt 35 mm. Exzellente Stabilität der Möbel, erreicht durch eine Metallschiene, die an der Platte befestigt ist und als Verbindung für tragende Gestelle oder Beine dient. Keine Schwingungen, eine Qualität, die keine Wünsche offen lässt.

Muchas soluciones, estabilidad absoluta.

Disponible en dos versiones: de anillo o abierta con sección de 35 mm. Las guías metálicas fijadas en el tablero ofrecen la máxima estabilidad de la categoría y sirven como conexión para las bases portantes o patas. Ninguna oscilación, toda la calidad que buscas.

1. Gamba open, sezione 35 mm / Open leg, 35-mm cross-section / Bein offen, Querschnitt 35 mm / Piètement ouvert, section 35 mm / Pata abierta, sección 35 mm

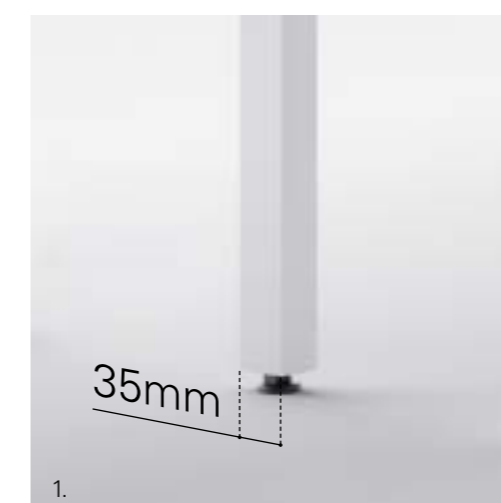

1.

2. Gamba ad anello, sezione 35 mm / Ring leg, 35-mm cross-section / Bein ringförmig, Querschnitt 35 mm / Piètement en anneau fermé, section 35 mm / Pata de anillo, sección 35 mm

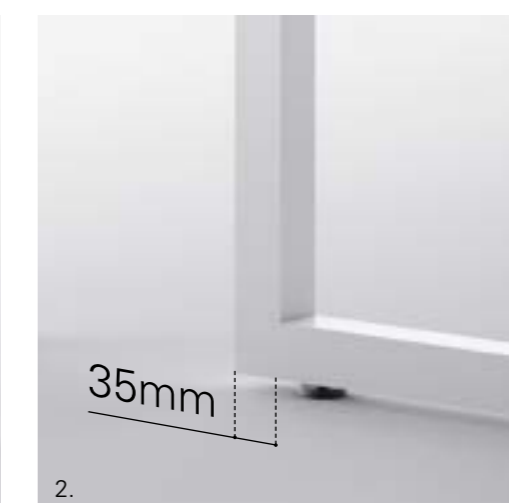

2.

3. Gamba open, sezione 45 mm disponibile per scrivania singola, doppia e multipla / Open leg, 45-mm cross-section, available for single, double and multiple desks / Bein offen, Querschnitt 45 mm, erhältlich für Einzel-, Doppel- und Mehrfachschreibtische / Piètement ouvert, section 45 mm disponible pour bureau individuel, double et multiple / Pata abierta, sección 45 mm disponible para escritorio simple, doble y múltiple

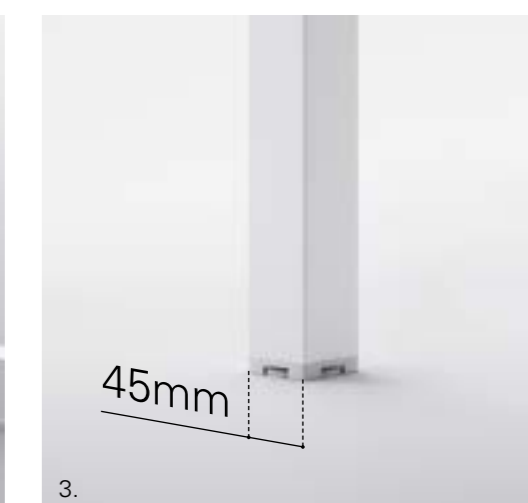

3.

FRAMEWORK 2.0

TECHNICAL DATA



Le misure sono indicate nel seguente ordine: lunghezza x profondità x altezza. L'abbreviazione è sempre WxDxH. Le misure in pollici sono approssimative.

Measurements are given in the order width x depth x height. The abbreviation is always WxDxH. Measurements in inches are approximate.

Die Abmessungen sind in Reihenfolge angegeben: Breite x Tiefe x Höhe. Die Abkürzung ist immer WxDxH. Die Maße in Zoll sind Näherungswerte.

Les dimensions sont indiquées en cm dans l'ordre suivant : longueur x profondeur x hauteur. L'abréviation est toujours WxDxH. Les dimensions en pouces sont approximatives.

Las medidas se indican en cm en el siguiente orden: longitud x profundidad x altura. La abreviatura es siempre WxDxH. Las medidas en pulgadas son aproximadas.

SUSTAINABILITY



il marchio italiano
di qualità ambientale

FRAMEWORK

Framework 2.0 è realizzato al 98% con materiali riciclabili: un importante fattore di eco-sostenibilità, riconosciuto dal Marchio Italiano di Qualità Ambientale.

La collezione rispetta pienamente i parametri di qualità ambientale: i pannelli sono realizzati con truciolare riciclato al 100%, per ridurre l'utilizzo di legno vergine e l'impatto ambientale del prodotto. Le soluzioni tecniche consentono di smontare facilmente i mobili al termine del loro ciclo di vita, facilitando la raccolta differenziata dei vari materiali e il loro riciclo.

I componenti metallici sono verniciati a polveri epossidiche: una tecnologia che non prevede dispersioni di solventi nell'atmosfera.

Framework 2.0 is made of 98% recycled materials: a significant result in terms of sustainability, which has gained it the Italian Environmental Quality Mark.

The collection complies fully with the parameters of this environmental quality mark: the panels are made of 100% recycled chipboard, which in turn means less virgin wood used, and a smaller environmental impact. The technical solutions adopted make for quick and easy disassembly of furniture at the end of its life cycle, facilitating waste separation and recycling of materials. The metal components are epoxy powder coated, a technique that does not release solvents into the atmosphere.

Framework 2.0 wird zu 98% aus recyclingfähigen Materialien hergestellt: ein wichtiger Faktor der ökologischen Nachhaltigkeit, anerkannt durch das italienische Gütezeichen für Umweltqualität.

Die Kollektion erfüllt die Parameter dieses Gütezeichens für Umweltqualität voll und ganz: die Platten werden zu 100% aus Altholzspänen hergestellt, das reduziert den Verbrauch von neuem Holz und die Umweltbelastung. Die angewendeten technischen Lösungen ermöglichen eine einfache Demontage der Möbel am Ende ihrer Gebrauchsdauer. Das vereinfacht die Mülltrennung und Wiederverwertung der einzelnen Materialien. Die Bestandteile aus Metall sind pulverbeschichtet mit Epoxidharz, ein Verfahren ohne Dispersion von Lösungsmitteln in der Atmosphäre.

Framework 2.0 est réalisé à 98 % avec des matériaux recyclables : un facteur important d'écodurabilité, reconnu par la Marque Italienne de Qualité Environnementale.

La collection respecte pleinement les paramètres de cette marque de qualité environnementale : les panneaux sont constitués de particules recyclées à 100%, en réduisant ainsi l'utilisation de bois vierge et l'impact environnemental du produit. Les solutions techniques adoptées permettent de démanteler facilement les meubles à la fin de leur cycle de vie, en facilitant la collecte sélective des différents matériaux et leur recyclage. La finition des composants métalliques est à base de poudres époxy, une technologie qui ne prévoit pas de dispersions de solvants dans l'atmosphère.

El 98% del Framework 2.0 está construido con materiales reciclables: un importante factor de ecosostenibilidad, reconocido por la Marca italiana de calidad medioambiental.

La colección respeta ampliamente los parámetros de esta marca de calidad medioambiental: los muebles se fabrican con tableros de aglomerado reciclado al 100% que permite reducir el uso de madera virgen y el impacto medioambiental del producto. Las soluciones técnicas adoptadas permiten desarmar fácilmente los muebles al final de su ciclo de vida, facilitando la recogida selectiva de los distintos materiales y su reciclaje. Los componentes metálicos están pintados con polvos epoxídicos, una tecnología que no prevé dispersiones de disolventes en la atmósfera.

35x35 mm

Basi con sezione della gamba da 35x35 mm / Bases with 35x35-mm-thick leg / Untergestelle mit Fuß Querschnitt 35x35 mm / Piètements avec section du pied de 35x35 mm / Bases con sección de la pata de 35x35 mm

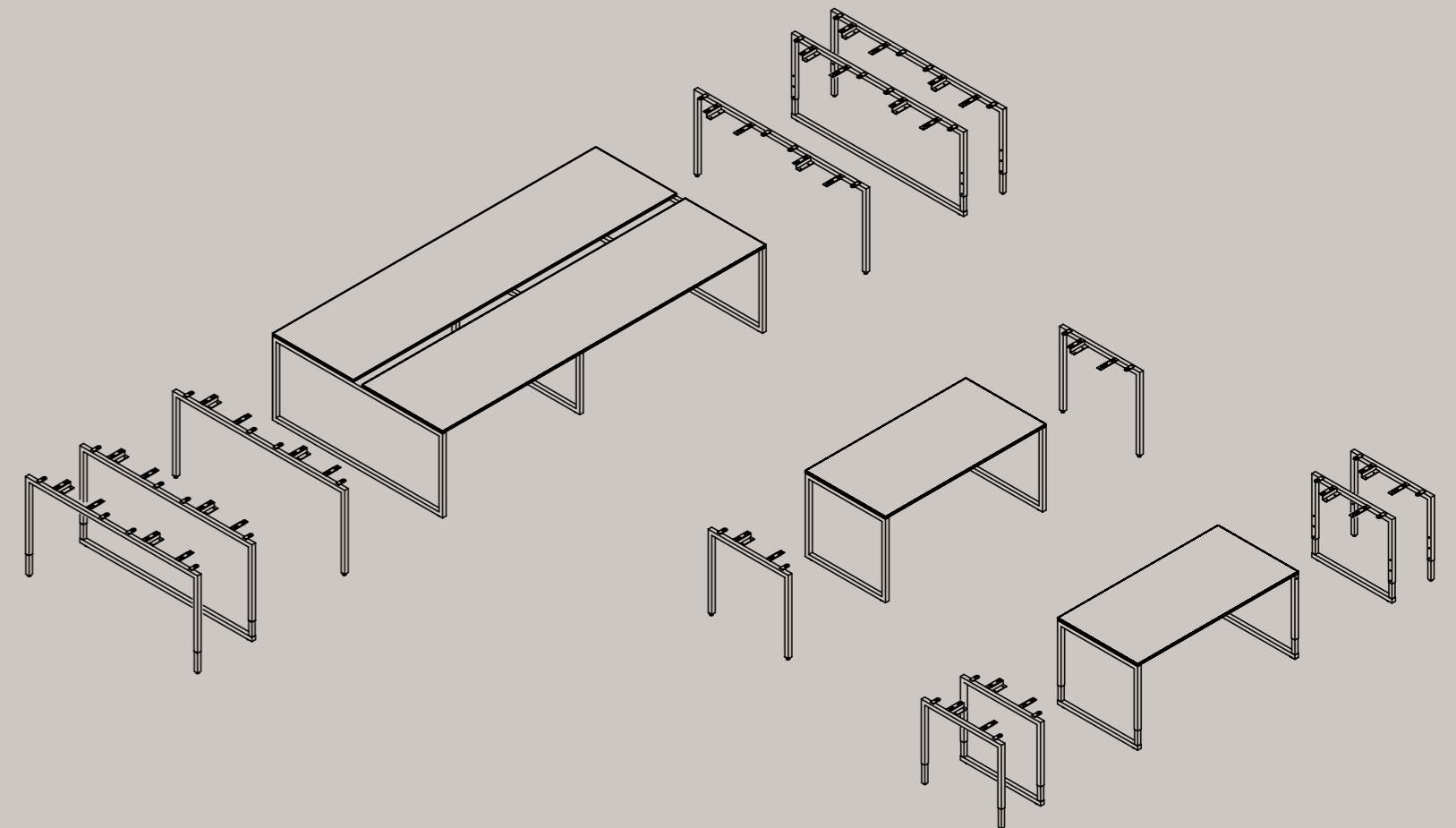

45x45 mm

Basi con sezione della gamba da 45x45 mm / Bases with 45x45-mm-thick leg / Untergestelle mit Fuß Querschnitt 45x45 mm / Piètements avec section du pied de 45x45 mm / Bases con sección de la pata de 45x45 mm

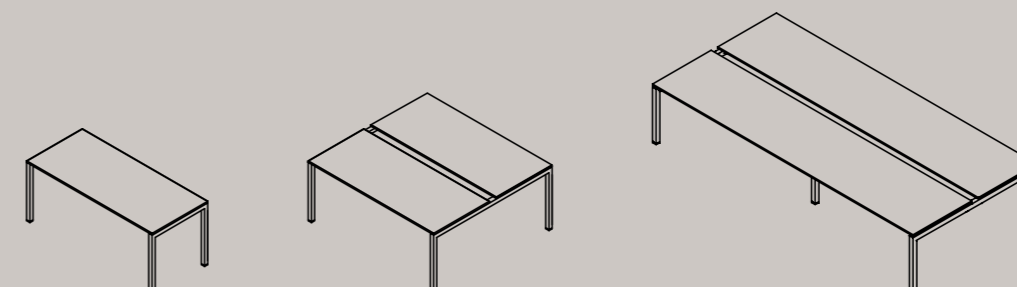

desks

F67DK100	F67DK130	Scrivania singola / Single desk / Einzelschreibtisch / Bureau individuel / Escritorio individual	Melaminico / Melamine / Melaminharzbeschichtung / Melaminé / Melaminico	
		cm W140 x D80 x H75 W160 x D80 x H75 W180 x D80 x H75 W200 x D80 x H75	in W55.1 x D31.5 x H29.5 W63 x D31.5 x H29.5 W71 x D31.5 x H29.5 W78.7 x D31.5 x H29.5	
F67DK203	F67DK233	Scrivania doppia / Double desk / Doppelschreibtisch / Bureau double / Escritorio doble	Melaminico / Melamine / Melaminharzbeschichtung / Melaminé / Melaminico	
		cm W140 x D170 x H75 W160 x D170 x H75 W180 x D170 x H75 W200 x D170 x H75	in W55.1 x D67 x H29.5 W63 x D67 x H29.5 W71 x D67 x H29.5 W78.7 x D67 x H29.5	
F67DK106	F67DK136	Scrivania singola Light a penisola / Single peninsula desk Light / Halbinsel-Einzeltisch Light / Bureau individuel en épi Light / Escritorio individual Light tipo penisula	Melaminico / Melamine / Melaminharzbeschichtung / Melaminé / Melaminico	
		cm W140 x D80 x H75 W160 x D80 x H75 W180 x D80 x H75 W200 x D80 x H75	in W55.1 x D31.5 x H29.5 W63 x D31.5 x H29.5 W71 x D31.5 x H29.5 W78.7 x D31.5 x H29.5	
F67DK211		Scrivania doppia a penisola / Double peninsula desk / Halbinsel-Doppeltisch / Bureau double en épi / Escritorio doble tipo penisula	Melaminico / Melamine / Melaminharzbeschichtung / Melaminé / Melaminico	
		cm W140 x D170 x H75 W160 x D170 x H75 W180 x D170 x H75 W200 x D170 x H75	in W55.1 x D67 x H29.5 W63 x D67 x H29.5 W71 x D67 x H29.5 W78.7 x D67 x H29.5	
F67CMR00	SX DX	Scrivania con tavolo dattilo destro o sinistro / Desk with typing table to left or right / Schreibtisch mit Schreibpult rechts oder links / Bureau avec retour droit ou gauche / Escritorio con mesa auxiliar derecha o izquierda	Melaminico / Melamine / Melaminharzbeschichtung / Melaminé / Melaminico	
		cm W160 x D170 x H75 W180 x D170 x H75 W200 x D170 x H75	in W63 x D67 x H29.5 W71 x D67 x H29.5 W78.7 x D67 x H29.5	
F67DK103	F67DK133	Scrivania singola regolabile / Adjustable single desk / Einzelschreibtisch verstellbar / Bureau individuel réglable / Escritorio individual regulable	Melaminico / Melamine / Melaminharzbeschichtung / Melaminé / Melaminico	
		cm W140 x D80 x H62 - 85 W160 x D80 x H62 - 85 W180 x D80 x H62 - 85 W200 x D80 x H62 - 85	in W55.1 x D67 x H24.4 - 33.5 W63 x D67 x H24.4 - 33.5 W71 x D67 x H24.4 - 33.5 W78.7 x D67 x H24.4 - 33.5	
F67DK206	F67DK236	Scrivania doppia regolabile / Adjustable double desk / Doppelschreibtisch verstellbar / Bureau double réglable / Escritorio doble regulable	Melaminico / Melamine / Melaminharzbeschichtung / Melaminé / Melaminico	
		cm W160 x D170 x H62 - 85 W180 x D170 x H62 - 85 W200 x D170 x H62 - 85	in W63 x D31.5 x H24.4 - 33.5 W71 x D31.5 x H24.4 - 33.5 W78.7 x D31.5 x H24.4 - 33.5	

F67DK113		Scrivania singola con base sez. 45x45 mm / Single desk with 45x45 mm base / Einzelschreibtisch mit Untergestell 45x45 mm / Bureau individuel avec piètement section 45 x 45 mm / Escritorio individual con base de sección 45x45 mm	Melaminico / Melamine / Melaminharzbeschichtung / Melaminé / Melaminico	
		cm W140 x D80 x H75 W160 x D80 x H75 W180 x D80 x H75	in W55.1 x D31.5 x H29.5 W63 x D31.5 x H29.5 W71 x D31.5 x H29.5	
F67DK213		Scrivania doppia con base sez. 45x45 mm / Double desk with 45x45 mm base / Doppelschreibtisch mit Untergestell 45x45 mm / Bureau double avec piètement section 45 x 45 mm / Escritorio doble con base de sección 45x45 mm	Melaminico / Melamine / Melaminharzbeschichtung / Melaminé / Melaminico	
		cm W140 x D170 x H75 W160 x D170 x H75 W180 x D170 x H75	in W55.1 x D67 x H29.5 W63 x D67 x H29.5 W71 x D67 x H29.5	
F67DKX13		Scrivania multipla con base sez. 45x45 mm / Multiple desk with 45x45 mm base / Mehrfachschreibtisch mit Untergestell 45x45 mm / Bureau multiple avec piètement section 45 x 45 mm / Escritorio múltiple con base de sección 45x45 mm	Melaminico / Melamine / Melaminharzbeschichtung / Melaminé / Melaminico	
		cm W280 x D170 x H75	in W110.2 x D67 x H29.5	
F67TBL11		Tavolo regolabile elettricamente con piano 18 mm, bordo 90° / Electrically-adjustable table, 18 mm panel, 90° edge / Elektrisch höhenverstellbarer Schreibtisch, 18 mm Tisch, Kante 90° / Table réglable électriquement avec plateau 18 mm, chant 90° / Mesa regulable eléctricamente, tablero 18 mm, borde 90°	Melaminico / Melamine / Melaminharzbeschichtung / Melaminé / Melaminico	
		cm W140 x D80 x H64,3 - 129,3 W160 x D80 x H64,3 - 129,3 W180 x D80 x H64,3 - 129,3 W200 x D80 x H64,3 - 129,3	in W55.1 x D31.5 x H25.3 - 51 W63 x D31.5 x H25.3 - 51 W71 x D31.5 x H25.3 - 51 W78.7 x D31.5 x H25.3 - 51	
F67TBL21		Tavolo doppio regolabile elettricamente con piano 18 mm, bordo 90° / Electrically-adjustable double table, 18 mm panel, 90° edge / Elektrisch höhenverstellbarer Doppelschreibtisch, Tischplatte 18 mm, Kante 90° / Table double réglable électriquement avec plateau 18 mm, chant 90° / Mesa doble regulable eléctricamente, tablero 18 mm, borde 90°, con top access F90AC003 central	Melaminico / Melamine / Melaminharzbeschichtung / Melaminé / Melaminico	
		cm W140 x D169 x H64,3 - 129,3 W160 x D169 x H64,3 - 129,3 W180 x D169 x H64,3 - 129,3 W200 x D169 x H64,3 - 129,3	in W55.1 x D66.5 x H25.3 - 51 W63 x D66.5 x H25.3 - 51 W71 x D66.5 x H25.3 - 51 W78.7 x D66.5 x H25.3 - 51	
F67DKX00	F67DKX30	Scrivania Extralong / Extralong desk / Schreibtisch „Extralong“ / Bureau « Extralong » / Escritorio «Extralong»	Melaminico / Melamine / Melaminharzbeschichtung / Melaminé / Melaminico	
		cm W360 x D80 x H75	in W141.7 x D31.5 x H29.5	
F67DKX09	F67DKX10	Scrivania multipla / Multiple desk / Mehrfachschreibtisch / Bureau multiple / Escritorio múltiple	Melaminico / Melamine / Melaminharzbeschichtung / Melaminé / Melaminico	
		cm W360 x D170 x H75	in W141.7 x D67 x H29.5	
F67TBM01	F67TBM03	Tavolo riunioni quadrato / Square meeting table / Konferenztisch viereckig / Table de réunion carrée / Mesa de reuniones cuadrada	Melaminico / Melamine / Melaminharzbeschichtung / Melaminé / Melaminico	
		cm W160 x D160 x H75	in W63 x D63 x H29.5	
F67TBM02	F67TBM04	Tavolo rettangolare / Rectangular table / Rechteckiger Tisch / Table rectangulaire / Mesa rectangular	Melaminico / Melamine / Melaminharzbeschichtung / Melaminé / Melaminico	
		cm W200 x D120 x H75	in W78.7 x D47.2 x H29.5	

open space elements

F67BK03



Elemento per scrivania openspace / Storage unit for open space desk / Element für Schreibtisch „Open Space“ / Élément pour bureau « open space » / Elemento para escritorio «open space»

Melaminico / Melamine / Melaminharzbeschichtung / Melaminé / Melaminico



cm W87,8 x D33,2 x H109,6 **in** W34,6 x D13,1 x H43,1

F67BK13

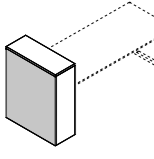

Elemento con schiena di finitura liscia / Storage unit with plain back panel / Element mit Rückwand in glatter Ausführung / Élément avec panneau arrière de finition lisse / Elemento con trasera de acabado liso

Melaminico / Melamine / Melaminharzbeschichtung / Melaminé / Melaminico



cm W87,8 x D35x H109,6 **in** W34,6 x D13,8 x H43,1

F67BK14

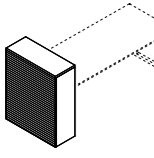

Elemento per scrivania con schiena di finitura con fresate 14/2 / Storage unit with 14/2 milled back panel / Element für mit Rückwand mit Ausfräsungen 14/2 / Élément pour bureau avec panneau arrière de finition avec fraisages 14/2 / Elemento con trasera de acabado con fresados 14/2

Melaminico / Melamine / Melaminharzbeschichtung / Melaminé / Melaminico



cm W87,8 x D35 x H109,6 **in** W34,6 x D13,8 x H43,1

F67BK04

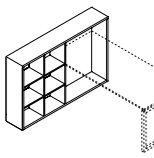

Elemento con libreria per scrivania openspace / Storage unit with bookcase for open space desk / Element mit Bücherregal für Schreibtisch „Open Space“ / Élément avec bibliothèque pour bureau « open space » / Elemento con librería para escritorio «open space»

Melaminico / Melamine / Melaminharzbeschichtung / Melaminé / Melaminico

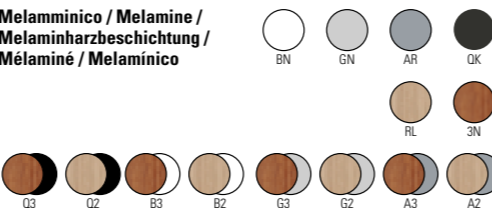

cm W172,8 x D33,2 x H109,6 **in** W68 x D13,1 x H43,1

F67BK15

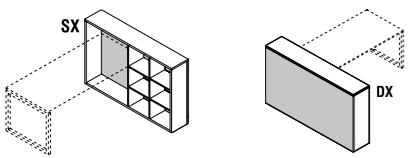

Elemento con schiena di finitura liscia / Storage unit with plain back panel / Element mit Rückwand in glatter Ausführung / Élément avec panneau arrière de finition lisse / Elemento con trasera de acabado liso

Melaminico / Melamine / Melaminharzbeschichtung / Melaminé / Melaminico

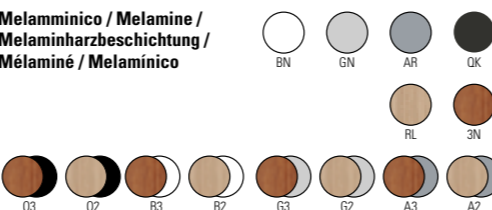

cm W172,8 x D35 x H109,6 **in** W68 x D13,8 x H43,1

F67BK16

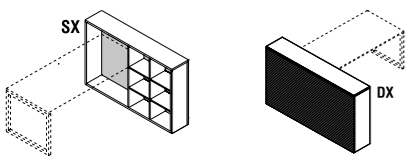

Elemento con schiena di finitura con fresate 14/2 / Storage unit with 14/2 milled back panel / Element mit Rückwand mit Ausfräsungen 14/2 / Élément avec panneau arrière de finition avec fraisages 14/2 / Elemento con trasera de acabado con fresados 14/2

Melaminico / Melamine / Melaminharzbeschichtung / Melaminé / Melaminico

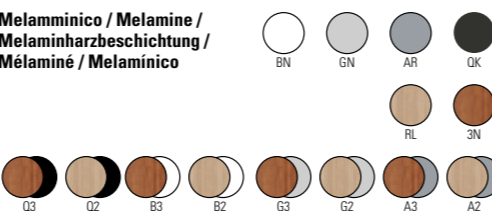

cm W172,8 x D35 x H109,6 **in** W68 x D13,8 x H43,1

F67BK12

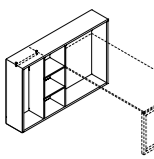

Elemento con libreria e appendiabiti per scrivania openspace (montato) / Storage unit with bookcase and coat hanger for openspace desk (assembled) / Element mit Bücherregal und Kleiderständer für Schreibtisch „Open Space“ (montiert) / Élément avec bibliothèque et portemanteau pour bureau « open space » (montée) / Elemento con librería y perchero para escritorio «open space» (armado)

Melaminico / Melamine / Melaminharzbeschichtung / Melaminé / Melaminico

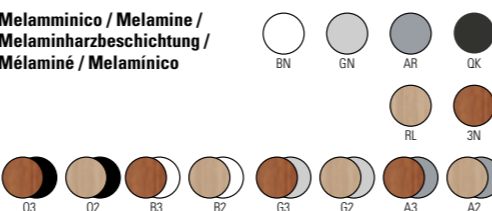

cm W172,8 x D33,2 x H109,6 **in** W68 x D13,1 x H43,1



F67DP011

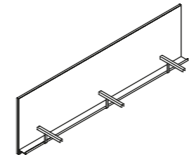

Schermo frontale mobile in legno / Movable wooden front window / Bewegliche Holzfrontscheibe / Paroi frontale mobile en bois / Pantalla frontal de madera móvil

Melaminico / Melamine / Melaminharzbeschichtung / Melaminé / Melaminico

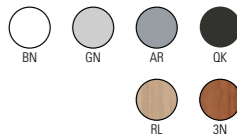

cm W126 x D1,8 x H55 **in** W49,6 x D0,7 x H21,7
 W146 x D1,8 x H55 W57,5 x D0,7 x H21,7
 W166 x D1,8 x H55 W65,4 x D0,7 x H21,7
 W186 x D1,8 x H55 W73,2 x D0,7 x H21,7

F67DP012

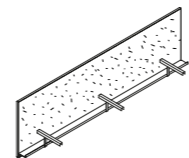

Schermo frontale mobile rivestito in tessuto / Movable fabric-covered front screen / Mobile stoffbespannte Frontscheibe / Ecran frontal mobile recouvert de tissu / Pantalla frontal móvil recubierta de tela

Cat. F, Cat. G, Cat. I, Cat. L, Cat. O, Cat. Q, Cat. S, Cat. U

cm W126 x D2,2 x H55 **in** W49,6 x D0,9 x H21,7
 W146 x D2,2 x H55 W57,5 x D0,9 x H21,7
 W166 x D2,2 x H55 W65,4 x D0,9 x H21,7
 W186 x D2,2 x H55 W73,2 x D0,9 x H21,7

F67DP013

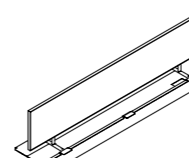

Schermo bifrontale in legno con cestello portacavi / Double-sided wooden screen with cable basket / Doppelseitiger Holzschirm mit Kabelkorb / Ecran en bois double face avec panier à câbles / Pantalla de madera de doble cara con cesta de cables

Melaminico / Melamine / Melaminharzbeschichtung / Melaminé / Melaminico

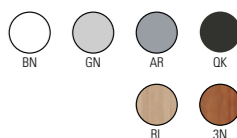

cm W126 x D1,8 x H32 **in** W49,6 x D0,7 x H12,6
 W146 x D1,8 x H32 W57,5 x D0,7 x H12,6
 W166 x D1,8 x H32 W65,4 x D0,7 x H12,6
 W186 x D1,8 x H32 W73,2 x D0,7 x H12,6

F67DP014

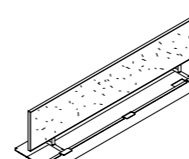

Schermo bifrontale rivestito in tessuto con cestello portacavi / Double-sided fabric-covered screen with cable basket / Doppelseitiger stoffbespannter Bildschirm mit Kabelkorb / Ecran double face recouvert de tissu avec panier à câbles / Pantalla de doble cara cubierta de tela con cesta para cables

Cat. F, Cat. G, Cat. I, Cat. L, Cat. O, Cat. Q, Cat. S, Cat. U

cm W126 x D2,2 x H32 **in** W49,6 x D0,9 x H12,6
 W146 x D2,2 x H32 W57,5 x D0,9 x H12,6
 W166 x D2,2x H32 W65,4 x D0,9 x H12,6
 W186 x D2,2 x H32 W73,2 x D0,9 x H12,6

F67DPM26

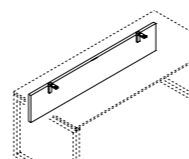

Pannello frontale in legno per scrivanie / Wooden front panel for desks / Frontseitiges Holzpaneel für Schreibtische / Panneau écran en bois pour bureaux / Panel frontal de madera para escritorios

Melaminico / Melamine / Melaminharzbeschichtung / Melaminé / Melaminico

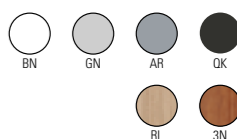

cm W126 x D1,8 H32,3 **in** W49,6 x D0,7 x H12,7
 W146 x D1,8 H32,3 W57,5 x D0,7 x H12,7
 W166 x D1,8 H32,3 W65,4 x D0,7 x H12,7
 W186 x D1,8 H32,3 W73,2 x D0,7 x H12,7

drawer units

F67PSN01	F67PSS01	Cassetiera 1 cassetto / 1 classificatore / Pedestal 1 filing drawer / 1 filing drawer / Schubladenelement 1 Schublade / 1 Auszug / Caisson 1 tiroir / 1 classeur / Cajonera 1 cajón / 1 clasificador	Melaminico / Melamine / Melaminharbeschichtung / Mé laminé / Melaminico	
		cm W39,8 x D57,1 x H56,4	in W15.7 x D22.5 x H22.2	
F67PSN03	F67PSS03	Cassetiera 3 cassetti / 3-drawer pedestal / Schubladenelement 3 Schubladen / Caisson 3 tiroirs / Cajonera 3 cajones	Melaminico / Melamine / Melaminharbeschichtung / Mé laminé / Melaminico	
		cm W39,8 x D57,1 x H56,4	in W15.7 x D22.5 x H22.2	
F67SCN03	F67SCS03	Mobile 1 vano a giorno / Unit, 1 open-fronted compartment / Möbel 1 offenes Abteil / Meuble 1 niche sans porte / Mueble 1 compartimento abierto	Melaminico / Melamine / Melaminharbeschichtung / Mé laminé / Melaminico	
		cm W80 x D57,1 x H56,4	in W31.5 x D22.5 x H22.2	
F67SCN08	F67SCS08	Mobile 1 vano a giorno e 3 cassetti / Unit, 1 open-fronted compartment and 3 drawers / Möbel 1 offenes Abteil und 3 Schubladen / Meuble 1 niche sans porte et 3 tiroirs / Mueble 1 compartimento abierto y 3 cajones	Melaminico / Melamine / Melaminharbeschichtung / Mé laminé / Melaminico	
		cm W120 x D57,1 x H56,4	in W47.2 x D22.5 x H22.2	
F67SCN09	F67SCS09	Mobile 1 vano a giorno e 1 cassetto e 1 classificatore / Unit, 1 open-fronted compartment, 1 drawer and 1 filing drawer / Möbel 1 offenes Abteil, 1 Schublade, 1 Auszug / Meuble 1 niche sans porte, 1 tiroir et 1 classeur / Mueble con 1 compartimento abierto, 1 cajón y 1 clasificador	Melaminico / Melamine / Melaminharbeschichtung / Mé laminé / Melaminico	
		cm W120 x D57,1 x H56,4	in W47.2 x D22.5 x H22.2	
F67SCN10	F67SCS10	Mobile 2 vani a giorno e 3 cassetti / Unit, 2 open-fronted compartments and 3 drawers / Möbel, 2 offene Abteile, 3 Schubladen / Meuble 2 niches sans porte et 3 tiroirs / Mueble con 2 compartimentos abiertos y 3 cajones	Melaminico / Melamine / Melaminharbeschichtung / Mé laminé / Melaminico	
		cm W160 x D57,1 x H56,4	in W63.0 x D22.5 x H22.2	
F67SCN11	F67SCS11	Mobile 2 vani a giorno e 1 cassetto e 1 classificatore / Unit, 2 open-fronted compartments, 1 drawer and 1 filing drawer / Möbel, 2 offene Abteile, 1 Schublade, 1 Auszug / Meuble 2 niches sans porte, 1 tiroir et 1 classeur / Mueble con 2 compartimentos abiertos, 1 cajón y 1 clasificador	Melaminico / Melamine / Melaminharbeschichtung / Mé laminé / Melaminico	
		cm W160 x D57,1 x H56,4	in W63.0 x D22.5 x H29.2	



F67AC000	Cuscino in tessuto per cassetiera / Fabric cushion for drawer pedestal / Stoffkissen für Schubladenelement / Coussin en tissu pour caisson à tiroirs / Cojín de tela para cajonera	Cat. 1, Cat. A., Cat. C
	cm W39 x D56,3 x H1,6	in W15.4 x D22.2 x H0,6
F67AC002	Cuscino in tessuto per mobile / Fabric cushion for cabinet / Stoffkissen für Möbel / Coussin en tissu pour meuble / Cojín de tela para mueble	Cat. 1, Cat. A., Cat. C
	cm W79,2 x D56,3 x H1,6 W119,2 x D56,3 x H1,6 W159,2 x D56,3 x H1,6	in W31.2 x D22.2 x H0,6 W46.9 x D22.2 x H0,6 W62.7 x D22.2 x H0,6
F67AC003	Set di 4 ruote per cassetiera / Set of 4 casters for drawer pedestals / Garnitur 4 Rollen für Schubladenelemente / Jeu de 4 roulettes pour caissons à tiroirs / Set de 4 ruedas para cajoneras	Plastica / Plastic / Kunststoff / Plastique / Plástico
	cm W6,7 x D8 x H5,2	in W2,6 x D3,1 x H2
F67AC004	Set di 6 ruote per mobili di servizio / Set of 6 casters for side cabinets / Garnitur 6 Rollen für Beistellmöbel / Jeu de 6 roulettes pour meubles de service / Set de 6 ruedas para muebles auxiliares	Plastica / Plastic / Kunststoff / Plastique / Plástico
	cm W6,7 x D8 x H5,2	in W2,6 x D3,1 x H2
F90AC001	Set di 4 piedini fissi / Set of 4 fixed feet / Garnitur 4 fixe Füße / Jeu de 4 pieds fixes / Set de 4 patas fijas de metal	
	cm W5 x D5 x H1,7	in W2 x D2 x H0,7
F90AC002	Set di 6 piedini fissi / Set of 6 fixed feet / Garnitur 6 fixe Füße / Jeu de 6 pieds fixes / Set de 6 patas fijas	
	cm W5 x D5 x H1,7	in W2 x D2 x H0,7

bookcases

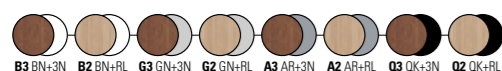
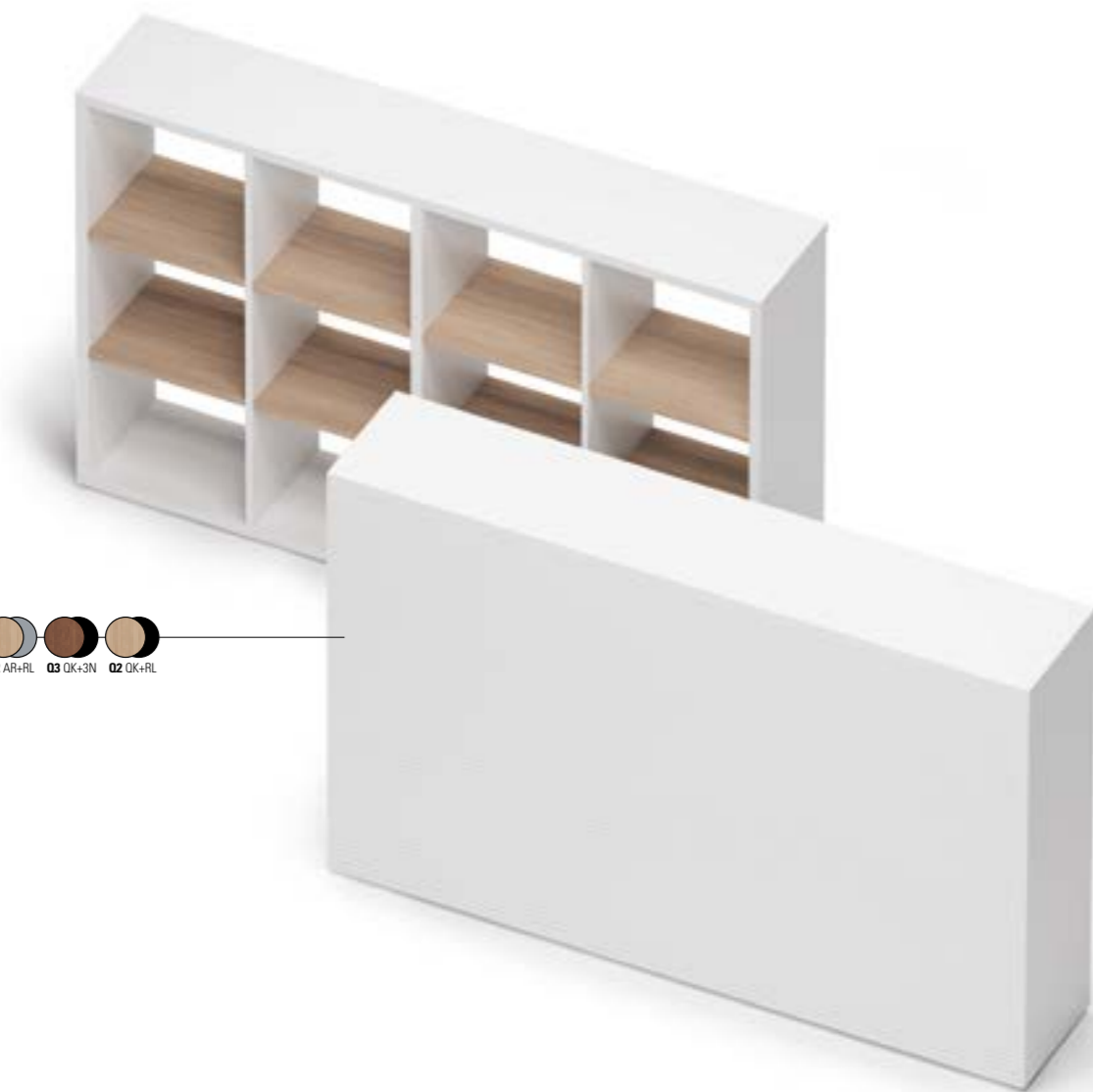

<p>F67BKC08</p>	<p>Libreria 6 vani, schiena di finitura liscia o fresata opzionale / 6-compartment bookcase with optional smooth or milled back panel / Bücherregal 6 Abteile, Rückwand glatt oder auf Wunsch mit Schlitzfen / Bibliothèque 6 niches, panneau arrière de finition lisse ou rainuré en option / Librería de 6 compartimentos, respaldo de acabado liso o fresado opcional</p> <p>cm W87,8 x D33,2 x H109,6</p> <p>in W34,6 x D13,1 x H43,1</p>	<p>Melaminico / Melamine / Melaminharzbeschichtung / Mèlaminé / Melaminico</p> <p>G3 G2 B3 B2 G3 G2 A3 A2 Q3 Q2</p>
<p>F67BKC09</p>	<p>Libreria 8 vani, schiena di finitura liscia o fresata opzionale / 8-compartment bookcase with optional smooth or milled back panel / Bücherregal 8 Abteile, Rückwand glatt oder auf Wunsch mit Schlitzfen / Bibliothèque 8 niches, panneau arrière de finition lisse ou rainuré en option / Librería de 8 compartimentos, respaldo de acabado liso o fresado opcional</p> <p>cm W172,8 x D33,2 x H74,3</p> <p>in W70,2 x D13,1 x H29,3</p>	<p>Melaminico / Melamine / Melaminharzbeschichtung / Mèlaminé / Melaminico</p> <p>G3 G2 B3 B2 G3 G2 A3 A2 Q3 Q2</p>
<p>F67BKC10</p>	<p>Libreria 12 vani, schiena di finitura liscia o fresata opzionale / 12-compartment bookcase with optional smooth or milled back panel / Bücherregal 12 Abteile, Rückwand glatt oder auf Wunsch mit Schlitzfen / Bibliothèque 12 niches, panneau arrière de finition lisse ou rainuré en option / Librería de 12 compartimentos, respaldo de acabado liso o fresado opcional</p> <p>cm W172,8 x D33,2 x H109,6</p> <p>in W70,2 x D13,1 x H43,1</p>	<p>Melaminico / Melamine / Melaminharzbeschichtung / Mèlaminé / Melaminico</p> <p>G3 G2 B3 B2 G3 G2 A3 A2 Q3 Q2</p>

Per i contenitori con retro a vista la schiena di finitura in tessuto Buzzback è disponibile in diversi colori, come alternativa al pannello liscio oppure fresato.

For storage units with visible back panels, the Buzzback fabric finishing panel is available in a range of colours, offering an alternative to plain or milled panels.

Für Schränke mit der Rückseite auf Sicht ist diese mit Textil Buzzback bespannt, erhältlich in mehreren Farben; in Alternative mit einer glatten oder gefrästen Platte.

Pour les meubles de rangement avec partie arrière visible, le panneau de finition en tissu Buzzback est disponible en plusieurs couleurs, en alternative au panneau lisse ou rainuré.

Para los armarios con la parte trasera visible, el respaldo de acabado en tejido Buzzback está disponible en diferentes colores, como alternativa al panel liso o fresado



<p>F67CBN08</p>	<p>Locker con vano corrispondenza (montato) / Locker with letter slot (assembled) / Spind mit Korrespondenzfach (montiert) / Meuble de rangement avec fente pour courrier (montée) / Casillero con espacio para la correspondencia (armado)</p> <p>cm W80 x D45 x H120 W90 x D45 x H120</p> <p>in W31.5 x D17.7 x H47.2 W35.4 x D17.7 x H47.2</p>	<p>Melaminico / Melamine / Melaminharzbeschichtung / Mèlaminé / Melaminico</p>
<p>F67CBN18</p>	<p>Contenitore attrezzato con serratura a combinazione (montato) / Equipped cabinet with combination lock (assembled) / Schrankelement mit Innenausstattung und Kombinationsschloss (montiert) / Meuble accessorisé avec serrure à combinaison (montée) / Armario equipado con cerradura de combinación (armado)</p> <p>cm W80 x D45 x H120 W90 x D45 x H120</p> <p>in W31.5 x D17.7 x H47.2 W35.4 x D17.7 x H47.2</p>	<p>Melaminico / Melamine / Melaminharzbeschichtung / Mèlaminé / Melaminico</p>
<p>F67CBN19</p>	<p>Locker con vano corrispondenza e Buzzback (montato) / Locker with letter slot and Buzzback (assembled) / Spind mit Korrespondenzfach und Buzzback (montiert) / Meuble de rangement avec fente pour courrier et Buzzback (montée) / Casillero con espacio para la correspondencia y Buzzback (armado)</p> <p>cm W80 x D45 x H120 W90 x D45 x H120</p> <p>in W31.5 x D17.7 x H47.2 W35.4 x D17.7 x H47.2</p>	<p>Melaminico / Melamine / Melaminharzbeschichtung / Mèlaminé / Melaminico</p>
<p>F67CBN20</p>	<p>Locker con serratura a combinazione e Buzzback (montato) / Locker with combination lock and Buzzback (assembled) / Spind mit Kombinationsschloss und Buzzback (montiert) / Meuble de rangement avec serrure à combinaison et Buzzback (montée) / Casillero con cerradura de combinación y Buzzback (armado)</p> <p>cm W80 x D45 x H120 W90 x D45 x H120</p> <p>in W31.5 x D17.7 x H47.2 W35.4 x D17.7 x H47.2</p>	<p>Melaminico / Melamine / Melaminharzbeschichtung / Mèlaminé / Melaminico</p>

cabinets



Contentitore con top di finitura a vista / Cabinet with finishing top on view / Schrank mit Oberplatte auf Sicht / Meuble avec dessus de finition apparent / Armario con encimera de acabado vista



Contentitore con top di finitura integrato per la sovrapposizione di due elementi / Cabinet with integrated finishing top for second, stacking element. / Schrank mit integrierter Oberplatte für die Montage von zwei Elementen übereinander / Meuble avec dessus de finition intégré pour la superposition de deux éléments / Armario con encimera de acabado integrado para la superposición de dos elementos

F67CBS02

Contentitore ridotto con anta in legno destra o sinistra (smontato) / Compact cabinet with wooden door right or left (disassembled) / Reduzierter Schrank mit Holztür - Öffnung rechts oder links (unmontiert) / Meuble réduit avec porte en bois droite ou gauche (démonté) / Armario estrecho con puerta de madera derecha o izquierda (desarmado)

cm
W40/45 x D43,2 x H80
W40/45 x D43,2 x H120
W40/45 x D43,2 x H160
W40/45 x D43,2 x H200

in
W15.7/17.7 x D17 x H31.5
W15.7/17.7 x D17 x H47.2
W15.7/17.7 x D17 x H63
W15.7/17.7 x D17 x H78.7

Melaminico / Melamine / Melaminharzbeschichtung / Mélaminé / Melamínico

F67CBN01

Contentitore a giorno (smontato) / Open-fronted cabinet (disassembled) / Offener Schrank (unmontiert) / Meuble ouvert (démonté) / Armario sin puertas (desarmado)

cm
W80/90 x D43,2 x H80
W80/90 x D43,2 x H120
W80/90 x D43,2 x H160
W80/90 x D43,2 x H200

in
W31.5/35.4 x D17 x H31.5
W31.5/35.4 x D17 x H47.2
W31.5/35.4 x D17 x H63
W31.5/35.47 x D17 x H78.7

Melaminico / Melamine / Melaminharzbeschichtung / Mélaminé / Melamínico

F67CBN09

Contentitore con ante in legno, con serratura e top di finitura integrato / Cabinet with wooden doors, with lock and integrated finishing top / Schrank mit Holztüren, mit Sperrung und integrierter Abdeckplatte / Meuble avec portes en bois, avec serrure et dessus de finition intégré / Armario con puertas de madera, con cerradura y tapa de acabado integrada

cm
W80 - 90 x D43,2 x H81,8
W80 - 90 x D43,2 x H121,8
W80 - 90 x D43,2 x H161,8

in
W31.5/35.4 x D17 x H32.2
W31.5/35.4 x D17 x H48
W31.5/35.4 x D17 x H63.7

Melaminico / Melamine / Melaminharzbeschichtung / Mélaminé / Melamínico

F67CBN02

Contentitore con ante in legno (smontato) / Cabinet with wooden doors (disassembled) / Schrank mit Holztüren (unmontiert) / Meuble avec portes en bois (démonté) / Armario con puertas de madera (desarmado)

cm
W80 - 90 x D43,2 x H80
W80 - 90 x D43,2 x H120
W80 - 90 x D43,2 x H160
W80 - 90 x D43,2 x H200

in
W31.5/35.4 x D17 x H31.5
W31.5/35.4 x D17 x H47.2
W31.5/35.4 x D17 x H63
W31.5/35.47 x D17 x H78.7

Melaminico / Melamine / Melaminharzbeschichtung / Mélaminé / Melamínico

F67CBN03

Contentitore con ante in cristallo (smontato) / Cabinet with glass doors (disassembled) / Schrank mit Glastüren (unmontiert) / Meuble avec portes en verre (démonté) / Armario con puertas de vidrio (desarmado)

cm
W80 - 90 x D43,2 x H80
W80 - 90 x D43,2 x H120
W80 - 90 x D43,2 x H160

in
W31.5/35.4 x D17 x H31.5
W31.5/35.4 x D17 x H47.2
W31.5/35.4 x D17 x H63

Melaminico / Melamine / Melaminharzbeschichtung / Mélaminé / Melamínico

F67CBH03

Classificatore da 2 cassetti / Filing cabinet with 2 drawers / Auszug mit 2 Laden / Classeur à 2 tiroirs / Clasificador con 2 cajones

cm
W80 x D45 x H80
W90 x D45 x H80

in
W31.5 x D17.7 x H31.5
W35.4 x D17.7 x H31.5

Melaminico / Melamine / Melaminharzbeschichtung / Mélaminé / Melamínico

F67CBH01

Contentitore a muro / Wall-mounted cabinet / Wandschrank / Meuble mural / Armario de pared

cm
W65 x D33,4 x H65

in
W25.6 x D13.1 x H25.6

Melaminico / Melamine / Melaminharzbeschichtung / Mélaminé / Melamínico

F67CBH05

Contentitore portafiori, completo di vasca interna in lamiera (montato) / Flower container, internal metal tray included (assembled) / Blumenbehälter, komplett mit innenliegender Auffangwanne aus Stahlblech (montiert) / Bac à fleurs, avec bac intérieur en tôle (montée) / Recipiente para flores, bandeja metálica interna incluida (armado)

cm
W80 x D46,8 x H20
W90 x D46,8 x H20

in
W31.5 x D18.4 x H7.87
W35.4 x D18.4 x H7.87

Melaminico / Melamine / Melaminharzbeschichtung / Mélaminé / Melamínico

F67CT001

Top per contenitori / Top for cabinets / Abdeckplatte für Schränke / Dessus pour meubles / Encimera para armarios

cm
W80,1 x D45,4 x H1,8
W90,1 x D45,4 x H1,8
W160,2 x D45,4 x H1,8
W180,2 x D45,4 x H1,8
W240,3 x D45,4 x H1,8
W270,3 x D45,4 x H1,8

in
W31.5 x D17.9 x H0.7
W35.5 x D17.9 x H0.7
W63.1 x D17.9 x H0.7
W70.9 x D17.9 x H0.7
W94.6 x D17.9 x H0.7
W106x D17.9 x H0.7

Melaminico / Melamine / Melaminharzbeschichtung / Mélaminé / Melamínico

F67FB001 **F67FB0012**

I contenitori predisposti possono essere rifiniti con schiena di finitura in tessuto o pannello / When specified, cabinets can be finished with back in fabric or panel / Entsprechend ausgeführte Schränke können mit Rückwänden aus Stoff oder Paneelen ausgefertigt werden / Los armarios predisuestos pueden incorporar traseras de acabado de tejido o panel / Les meubles qui le prévoient peuvent être complétés par un panneau arrière en tissu ou autre finition de surface.

accessories

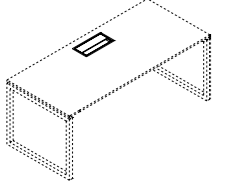
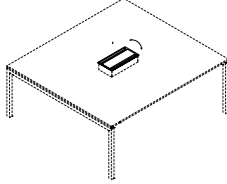
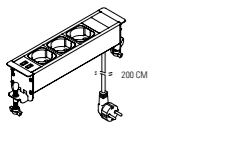
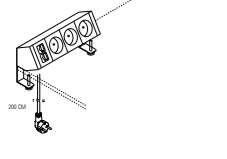
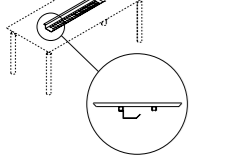
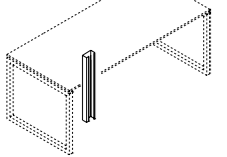
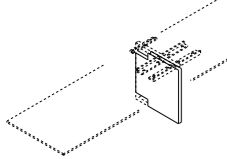
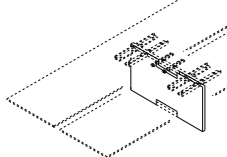
<p>F90AC003</p> 	<p>Top access / Top Access / Top Access / Top Access / Top Access</p>	<p>Alluminio verniciato / Painted aluminium / Aluminium lackiert / Aluminium laqué / Aluminio pintado</p> <p>7Z 7V 7K</p>
<p>F64TYM00</p> 	<p>Top access con doppia apertura / Top access with double sided opening / Top Access mit beidseitiger Öffnung / Top access avec double ouverture / Top access con doble apertura</p>	<p>Alluminio verniciato / Painted aluminium / Aluminium lackiert / Aluminium laqué / Aluminio pintado</p> <p>7Z 7V 7K</p>
<p>F90AC088</p> 	<p>Multipresa a incasso 2.0 (3 x UNEL + 2 USB 5V) / Built-in multisocket 2.0 (3 x UNEL + 2 USB 5V) / Einsetzbare Mehrfachsteckdose 2.0 (3 x UNEL + 2 USB 5V) / Multiprise encastrée 2.0 (3 x UNEL + 2 USB 5V) / Regleta de enchufes empotrable 2.0 (3 x UNEL + 2 USB 5V)</p>	<p>Plastica / Plastic / Kunststoff / Plastique / Plástico</p> <p>9W 9K</p>
<p>F90AC007</p> 	<p>Multipresa a fissaggio sul piano (3 Schuko + 2 prese di rete RJ45 Cat.6) / Multisocket to be fixed to the top (3 Schuko + 2 RJ45 sockets Cat.6) / Mehrfachdose zur Befestigung auf der Tischplatte (3 Schuko + 2 RJ45 Cat.6) / Multiprise à fixer sur le plan (3 Schuko + 2 prises secteur RJ45 Cat.6) / Regleta de enchufes fijada en el tablero (3 Schuko + 2 conectores RJ45 cat.6)</p>	<p>Plastica / Plastic / Kunststoff / Plastique / Plástico</p> <p>9W 9K</p>
<p>F90CR000</p> 	<p>Cestello portacavi con sezione 90° e aggancio su monorotaia / Cable tray with 90° section and monorail attachment / Kabelkorb mit Profil 90°, Befestigung auf einer Schiene / Panier de logement des câbles avec section à 90° et fixation sur monorail / Bandeja portacables con sección 90° y engancho en el riel</p>	<p>Metallo verniciato / Painted metal / Lackiertes Metall / Métal laqué / Metal pintado</p> <p>6W 6S 6X</p>
<p>F67CD005</p> 	<p>Canalina salita cavi metallica / Metal cable riser duct / Kabelführung aus Metall / Goulotte de remontée des câbles en métal / Conducto subida cables metálico</p>	<p>Metallo verniciato / Painted metal / Lackiertes Metall / Métal laqué / Metal pintado</p> <p>6W 6E 6K</p>
<p>F67CD003</p> 	<p>Salita cavi per basi intermedie singole / Cable riser duct for single intermediate bases / Vertikale Kabelführung für Zwischengestell für Einzeltische / Goulotte de remontée câbles pour piétements intermédiaires bureaux individuels / Subida cables para bases intermedias simples</p>	<p>Metallo verniciato / Painted metal / Lackiertes Metall / Métal laqué / Metal pintado</p> <p>6J 6E</p>
<p>F67CD004</p> 	<p>Salita cavi per basi intermedie doppie / Cable riser duct for intermediate double bases / Vertikale Kabelführung für Zwischengestell für Doppeltische / Goulotte de remontée câbles pour piétements intermédiaires bureaux doubles / Subida cables para bases intermedias dobles</p>	<p>Metallo verniciato / Painted metal / Lackiertes Metall / Métal laqué / Metal pintado</p> <p>6J 6E</p>

Diverse soluzioni per la canalizzazione e la salita cavi permettono di organizzare al meglio gli spazi di lavoro.

The range of options for cable routing and passage ensure excellent workspace organisation.

Verschiedene Lösungen für Kabelkanäle und ihre Führung nach oben ermöglichen eine optimale Organisation der Arbeitsplätze.

Différentes solutions pour l'électrification et la remontée des câbles permettent d'organiser au mieux les espaces de travail.

Varias soluciones para la canalización y la entrada de cables permiten organizar los espacios de trabajo de la mejor manera posible.



F90AC094

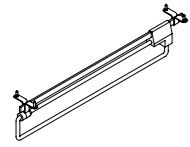

Kit appendiabiti estraibile per contenitore P47 / Pull-out coat hanger kit for D47 cabinet / Kleiderbügelgarnitur, ausziehbar für Schränke T47 / Kit tringle à vêtements extractible pour armoires P47 / Kit percheros extraíbles para armario P47

F67PB001



Lavagna su ruote con pannello intermedio in laminato riscrivibile / Mobile board on casters with middle panel in whiteboard laminate / Whiteboard auf Rollen mit wiederbeschreibbarer, laminiertes Zwischenplatte / Tableau sur roulettes avec panneau intermédiaire en laminé pour écriture effaçable / Pizarra sobre ruedas y con panel intermedio laminado para escribir

Metallo verniciato / Painted metal / Lackiertes Metall / Métal laqué / Metal pintado



cm
W106 x D47,5 x H186,5

in
W42 x D19 x H0.6

F90DW002

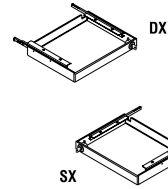

Cassetto sottopiano in metallo (DX/SX) / Under-desk metal drawer (RH/LH) / Unterisch-Metallschublade (RS/LS) / Tiroir sous le plateau en métal (D/G) / Cajón de metal debajo del tablero (dcho./izdo.)

Metallo verniciato / Painted metal / Lackiertes Metall / Métal laqué / Metal pintado



cm
W35 x D23 x H4

in
W14 x D9.1 x H1.6

F67AC031

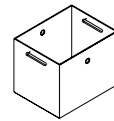

Box in plexiglas / Plexiglas box / Box aus Plexiglas / Rangement en plexiglas / Caja de plexiglás

Plexiglas / Plexiglas / Plexiglas / Plexiglas / Plexiglas



cm
W40 x D33 x H32,5

in
W16 x D13 x H12.8

F67AC032

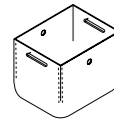

Buzzibox

Cat. B

cm
W40 x D33 x H32,5

in
W16 x D13 x H12.8

F67TYM00

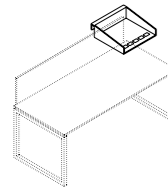

Vaschetta portacancelleria in alluminio / Aluminium stationery tray / Schale für BüROUTENSILIEN aus Aluminium / Organiseur bureau en aluminium / Bandeja de aluminio para papelería

Alluminio ossidato 0 chimico / 0 Anodized aluminium / Aluminium eloxiert 0 / Aluminium anodisé 0 / Aluminio anodizado 0



cm
W32 x D22 x H8
W66 x D22 x H8
W22 x D31 x H8
W44 x D31 x H8

in
W12.6 x D8.6 x H3.1
W26.0 x D8.6 x H3.1
W8.6 x D12.2 x H3.1
W17.3 x D12.2 x H3.1

F90TYX00

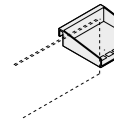

Vaschetta portacancelleria in plexiglas / Plexiglas stationery tray / Schale für BüROUTENSILIEN aus Plexiglas / Organiseur bureau en plexiglas / Bandeja de plexiglás para papelería

Plexiglas / Plexiglas / Plexiglas / Plexiglas / Plexiglas



cm
W22 x D33 x H8

in
W8.6 x D14 x H3.1

F90TYX01

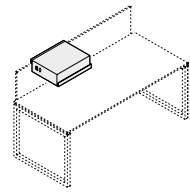

Vaschetta portacancelleria assemblata / Plexiglas stationery tray, mounted / Schale für BüROUTENSILIEN, montiert / Organiseur bureau en plexiglas assemblé / Bandeja para papelería armada

Plexiglas / Plexiglas / Plexiglas / Plexiglas / Plexiglas



cm
W32 x D25 x H8

in
W12.6 x D9.8 x H3.1

F67TPA12

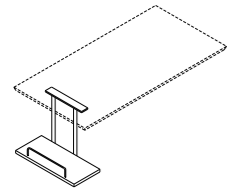

Supporto porta computer, con aggancio alle monorotaie / Computer stand, with monorail attachment / Rechneauflage, Befestigung auf einer Schiene / Support pour ordinateur avec fixation sur monorail / Soporte para ordenador con enganche en el riel

Melaminico / Melamine / Melaminharbeschichtung / Melaminé / Melaminico



cm
W60 x D22 x H57,5

in
W23.6 x D8.6 x H22.6

ONEGLOSS - MELAMINE FINISH

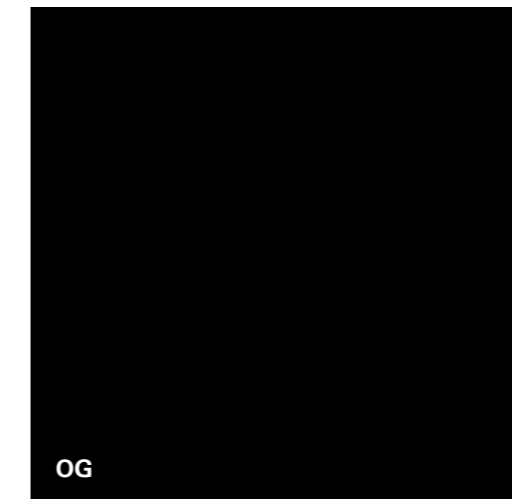

MELAMINE FINISH

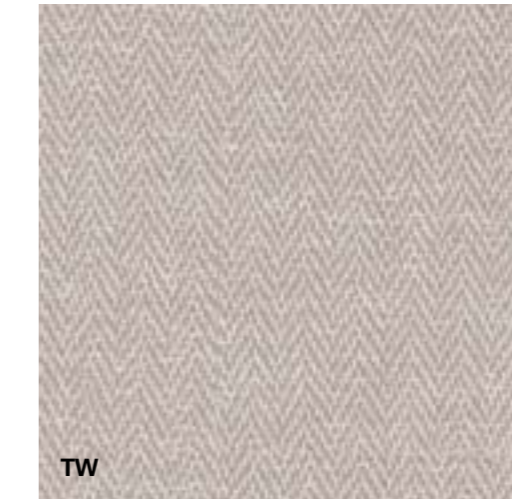
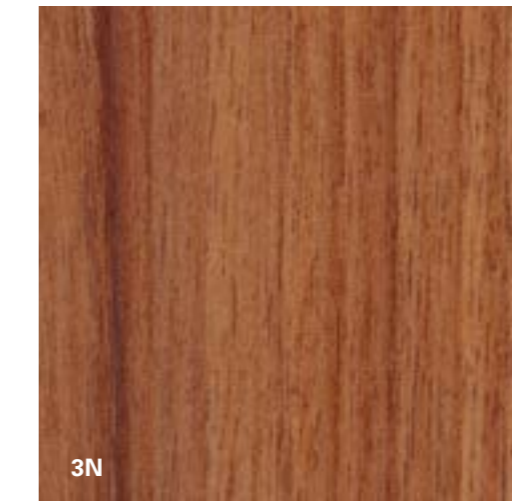
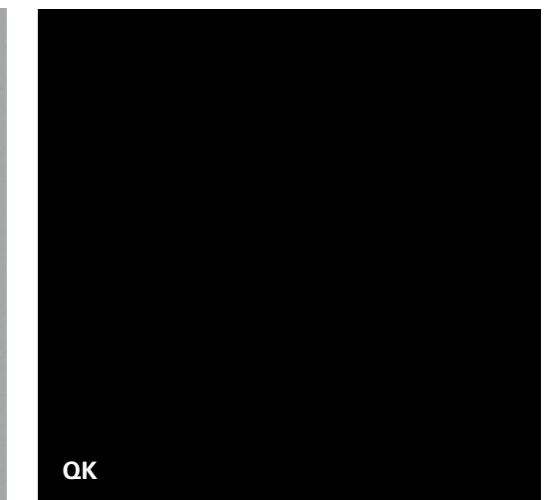
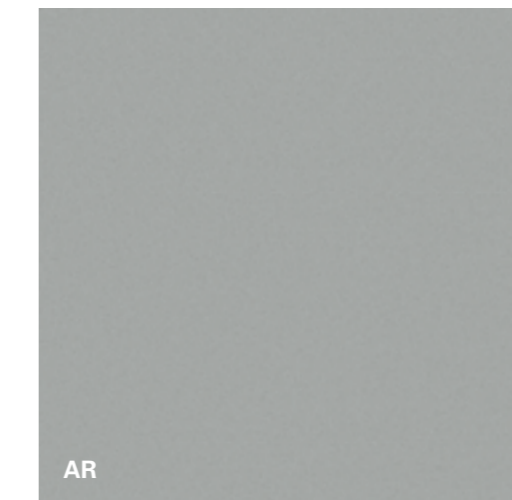
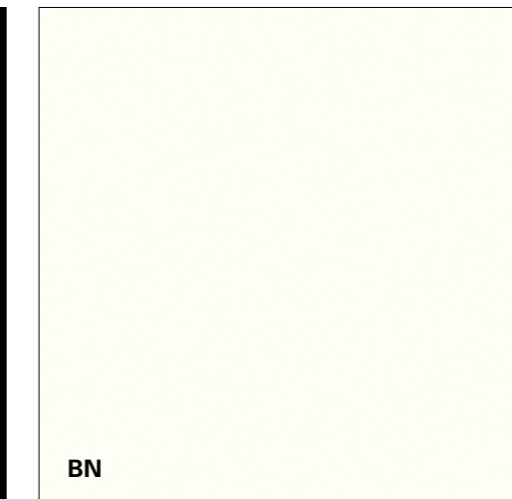



**Project coordination
and graphic design:**
marketing fantoni

Product design:
centro ricerche fantoni

Concept and styling:
marketing fantoni

3d rendered images:
nudesignstudio.com

Copywriter:
daniele varelli

Translation:
studio intra

Print:
grafiche manzanesi



L'azienda si riserva di modificare e migliorare le caratteristiche dei prodotti presenti in questo catalogo per poter soddisfare le esigenze di mercato. Per quanto riprodotti in maniera fedelissima i colori dei prodotti possono differire dagli originali. Per un esatto riferimento sulle specifiche dettagliate dei prodotti è consigliato l'uso del catalogo tecnico.

Fantoni reserves the right to modify and improve the characteristics of the products shown in this catalogue in order to meet market requirements. Although reproduced as faithfully as possible, the product colours illustrated may differ from those of actual products. For accurate information on detailed product specifications, please use the technical catalogue.

Fantoni behält sich Änderungen und Verbesserungen der Produkte in diesem Katalog vor, um den Anforderungen der Verbrauchermärkte zu entsprechen. Trotz wirklichkeitsgetreuer Wiedergabe der Produktfarben, sind Abweichungen von den tatsächlichen Farben möglich. Für detaillierte Informationen über die Produkteigenschaften, den technischen Katalog nachschlagen.

Fantoni se réserve de modifier et améliorer les caractéristiques des produits présents dans ce catalogue pour pouvoir satisfaire les exigences de marché. Bien que reproduites de manière très fidèle, les couleurs des produits peuvent différer des originaux. Pour une référence précise sur les caractéristiques des produits, il est conseillé d'utiliser le catalogue technique.

Fantoni se reserva la facultad de modificar y mejorar las características de los productos descritos en este catálogo para poder satisfacer las exigencias de mercado. No obstante los colores se reproduzcan fielmente, algunos productos pueden ser diferentes de los originales. Para una referencia exacta sobre las especificaciones detalladas de los productos se aconseja el uso del catálogo técnico.

Fantoni Spa

l-33010 Osoppo / Udine

t +39 0432 9761

f +39 0432 976266

info@fantoni.it

www.fantoni.it