

PL INSTRUKCJA MONTAŻU PANELI BIURKOWYCH CELL – **CEB-2**, 800 x 400 mm

EN CELL DESK PANEL INSTALLATION INSTRUCTIONS – **CEB-2**, 800 x 400 mm

DE MONTAGEANLEITUNG FÜR FEST MONTIERTE TISCHTRENNWÄNDE CELL – **CEB-2**, 800 x 400 mm

RU ИНСТРУКЦИЯ ПО МОНТАЖУ НАСТОЛЬНЫХ ПАНЕЛЕЙ CELL – **CEB-2**, 800 x 400 мм

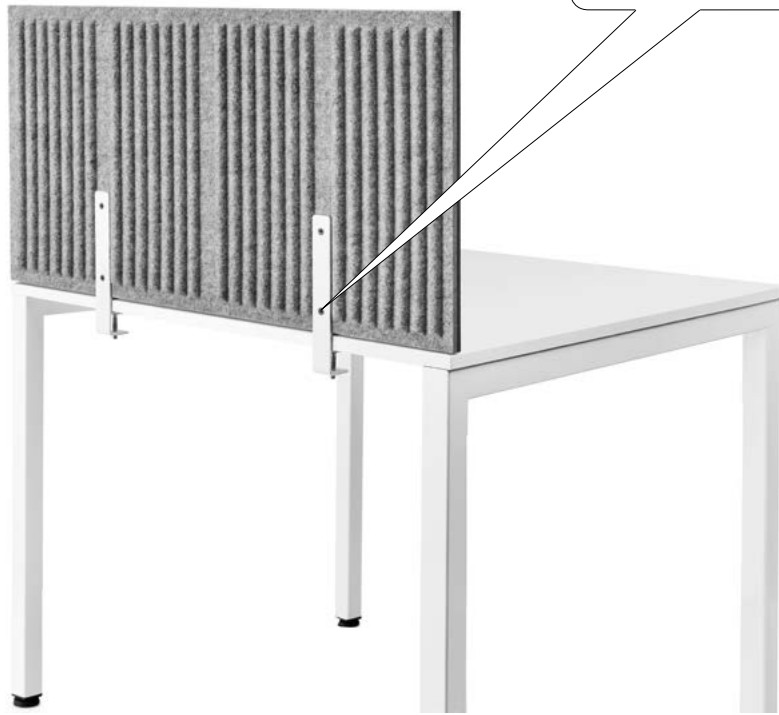
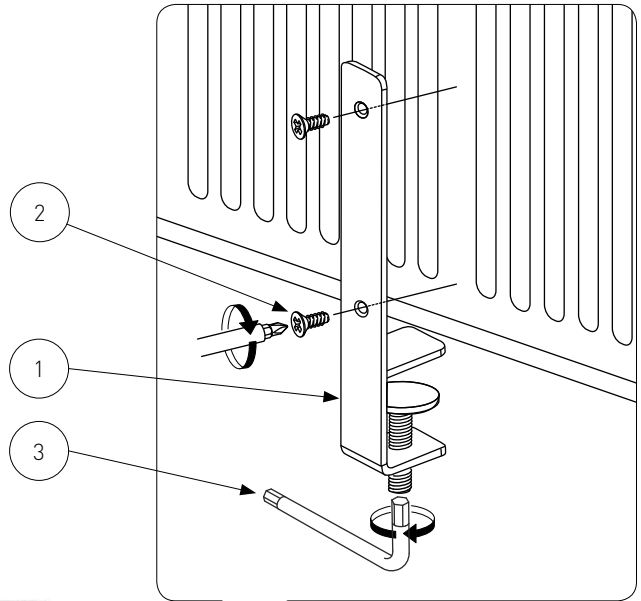
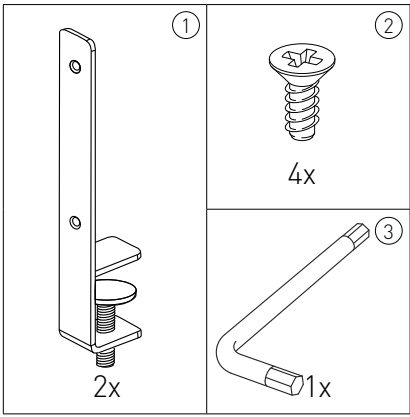



1

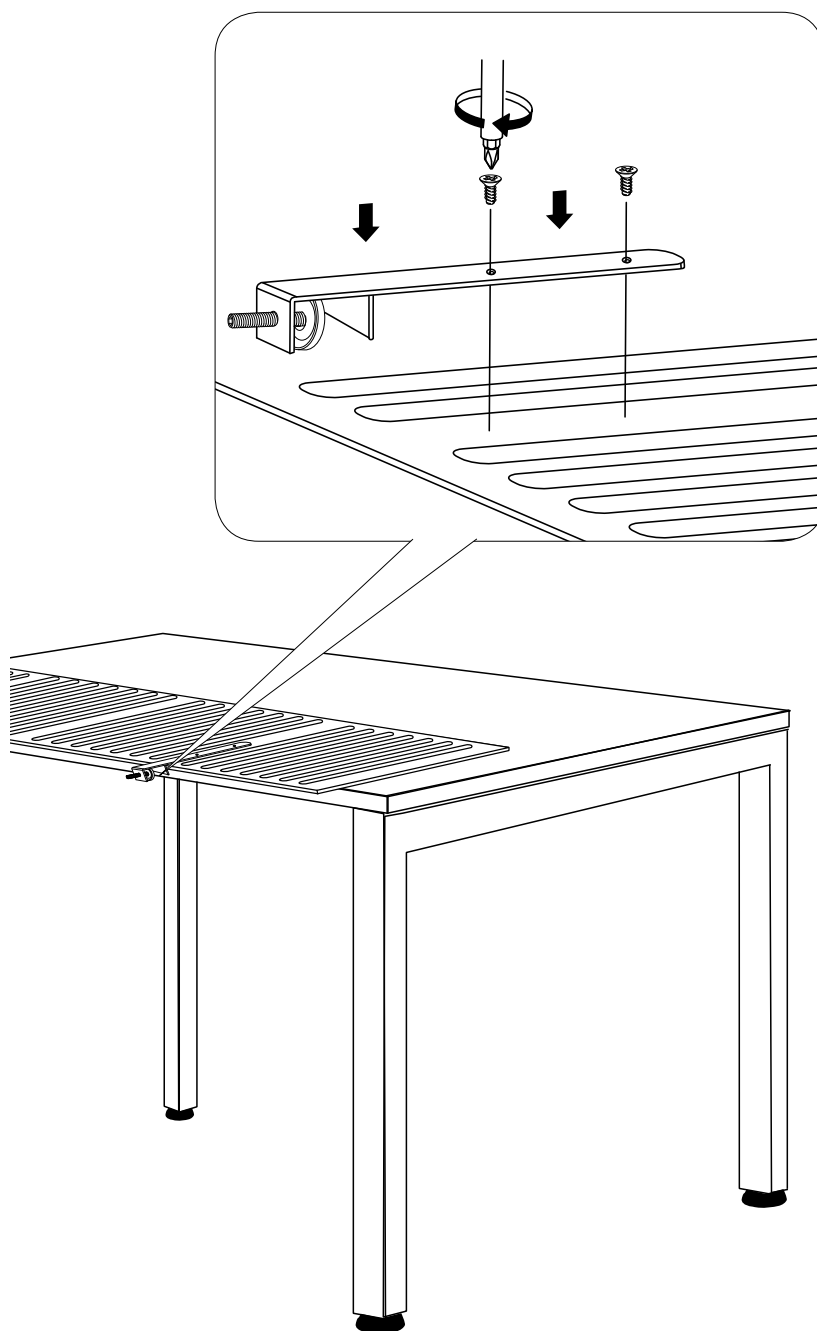

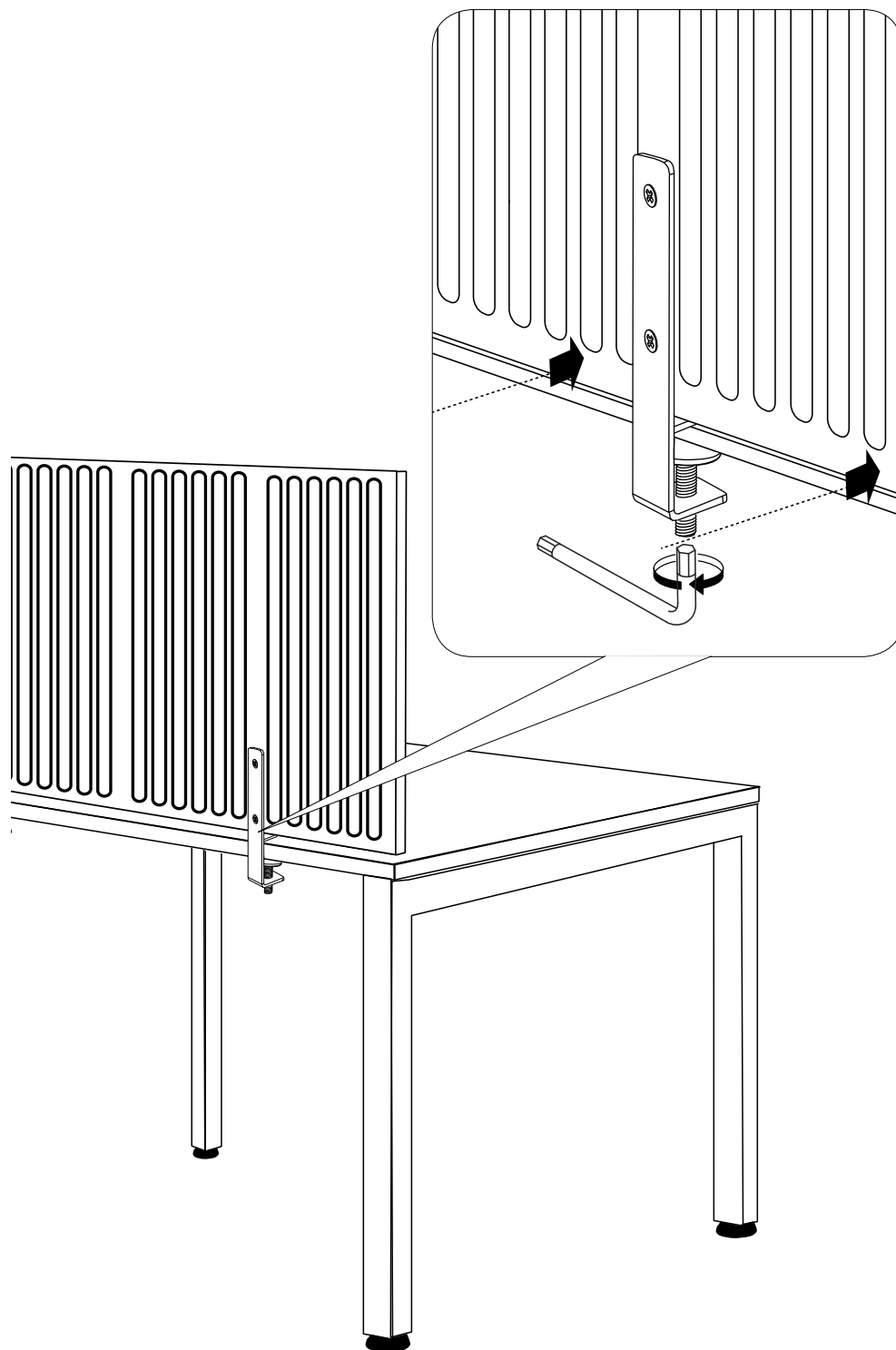

PL DODATKOWE INFORMACJE

Panel nie posiada otworów pod montaż okuć. Okucia mocujemy bezpośrednio do panelu za pomocą śrub wkręcanych przy użyciu wkrętarki. Okucia mają być przykręcone w przetłoczeniach w panelu jak na załączonym zdjęciu. Waga produktu – 1,89 kg.

EN ADDITIONAL INFORMATION

The panel has no holes for mounting fittings. The fittings are mounted directly to the panel with screws using a screwdriver. The fittings are to be screwed into the flat space in the panel as shown in the attached photo. Product weight - 1.89 kg.

DE ZUSÄTZLICHE INFORMATIONEN

Das Paneel hat keine Öffnungen für die Montage der Beschläge. Die Beschläge werden direkt am Paneel mit Schrauben und einem Schraubendreher befestigt. Die Beschläge sollen an Stellen zwischen den gewölbten Elementen montiert werden wie auf dem Bild oben zu sehen ist. Produktgewicht – 1,89 kg

RU ДОПОЛНИТЕЛЬНАЯ ИНФОРМАЦИЯ

Панель не имеет отверстий для крепления фурнитуры. Фурнитуру следует крепить непосредственно к панели при помощи шурупов с использованием шуруповерта. Фурнитуру следует крепить в углублении между выпуклыми частями узора как показано на прилагаемом рисунке. Вес продукта: 1,89 кг.